

PRODUKT

SPIRIT SPETT 3W 45° 830 T/s antracit
Artikelnr: 114851

BILD



RITNING

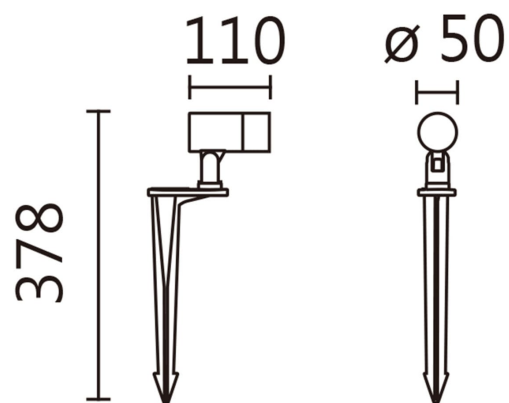

KORT BESKRIVNING

Markspett för enkel montering i t ex trädgården.
Armaturen är väl avbländad och levereras med inbyggt driftdon.
Standard 3x1mm² 5m gummikabel medföljer (annan kabellängd beställs separat).
Vridbar: 355°.
Ställbar: 140°.
Färgtemperatur: 3000K.
Kapslingsklass: IP65.
Material: Strukturlackerad aluminium.
Strålkastare med energieffektiv LED-teknik.
Tillbehör: Bikakeraster.
Kan även monteras på stolpe med specialgjorda fästen.

PRODUKTBESKRIVNING

PRODUKTSPECIFIKATION

ARMATURDATA

Dimbar	Nej
Driftdon ingår	Ja
Driftdonsmodell	Konstantström
Färg	Antracit
Färgkod (RAL)	7016
Infästning	Markspett
Ljuskälla	LED
Ljuskälla ingår	Ja
Ljuskälla ingår (typ)	LED
Material	Aluminium
Montage	Utanpåliggande
Optik	Reflektor
Ställbar (o)	140
Vridbar (o)	355

DRIFTDON

Anslutning (mm ²)	3X0.75 - 2.50
Driftdon per säkring B (st)	10A-18, 16A-28
Driftdon per säkring C (st)	10A-30, 16A-48
Driftdonsmodell	Konstantström
Effektfaktor	0.45
Effektintervall (W)	2.6 - 3.5
Framspänning driftdon intervall (Vf)	13 - 17, 5
Livslängd driver, h/max utfall %	50000/10
Nätfrekvens (Hz)	50, 60

Standbyeffekt (W)	0.5
Styrning	Tänd/Släck
Utgående ström ripple LF (%)	5

EL & TEKNIK

Effekt armatur (W)	3
Framspänning armatur (Vf)	17
Konstant ström (mA)	200
Spänning (V)	230
Systemeffekt (W)	5

GODKÄNNANDE

Byggvarubedömningen	Accepteras
CE-märkt	Ja
F-märkt	Ja
IK	06
Kapslingsklass (IP)	66
Utbytbart LED och driftdon	Ja

LJUSVÄRDEN

Armaturlumen (lm)	298
Chiplumen (lm)	509
Färgtemperatur (K)	3000
Färgåtergivning (CRI eller Ra)	>80
Livslängd (h)	50000
Livslängd (typ)	L80 B10

Spridningsvinkel (o)	45
----------------------	----

MÅTT & VIKT

Diameter (mm)	50
---------------	----

Höjd (mm)	378
-----------	-----

Längd (mm)	110
------------	-----

TILLBEHÖR



SPIRIT BIKAKERASTER 3W

Artikelnr: **30959**